



# opZOOM

in de zorg



OPZOOM  
architecten bv [www.opzoom.nl](http://www.opzoom.nl)

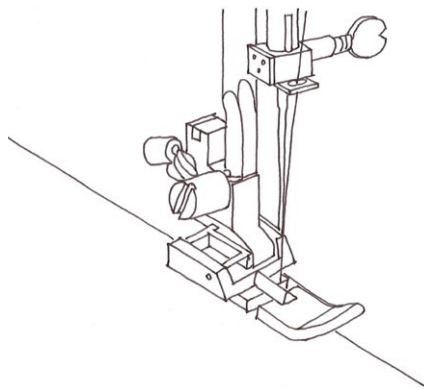

## innemen en uitleggen

Ook wij hadden van die broeken. Moeder kocht ze een maat te groot of we kregen ze door via familie. Eerst de zoom innemen en dan een jaar of halfjaar later weer uitleggen. Duurzaamheid en flexibiliteit in al zijn eenvoud.

We zijn in het vak geneigd om voor duurzaamheid ons enkel te richten op de techniek. Ingewikkelde berekeningen en technische hoogstandjes. Zouden we juist niet gebouwen moeten maken die we eenvoudig kunnen innemen en uitleggen? Zoals de zoom in je broek je de ruimte gaf om te groeien, zo moeten gebouwen de gebruikers de ruimte geven om mee te gaan in de tijd.



## opZoom

opZoom is een full service architectenbureau (BNA) dat gerund wordt door ervaren directie architecten Marie-Jeanne Sas MSc. en Johan Blokland MSc. en partnerarchitect Bastiaan Buurman MArch. Het richt zich op maatschappelijke opgaven in de sectoren wonen, zorg en welzijn. Een substantieel deel van de opgaveportefeuille bestaat uit herstructureren en herwaarderen van bestaand, vaak monumentaal vastgoed waarbij duurzaamheid, eigenheid en realisatie voorop staan.

De architecten van opZoom staan midden in de samenleving, zijn sociaal geëngageerd en gaan graag en voortvarend de open dialoog met hun opdrachtgevers en gebruikers aan, op zakelijk en persoonlijk niveau. Sleutelwoorden hierbij zijn: empathie, visie en verbeelding.

Het bureau werkt uiterst efficiënt en flexibel, met een team van hoogopgeleide medewerkers en in hoogwaardige samenwerkingsverbanden. We kunnen grote complexe plannen aan en waarderen tegelijkertijd de uitwerking op detailniveau. opZoom opereert daadkrachtig, denkt proactief mee en zorgt voor een gestroomlijnd proces, waarbij planning en budget leidend zijn.

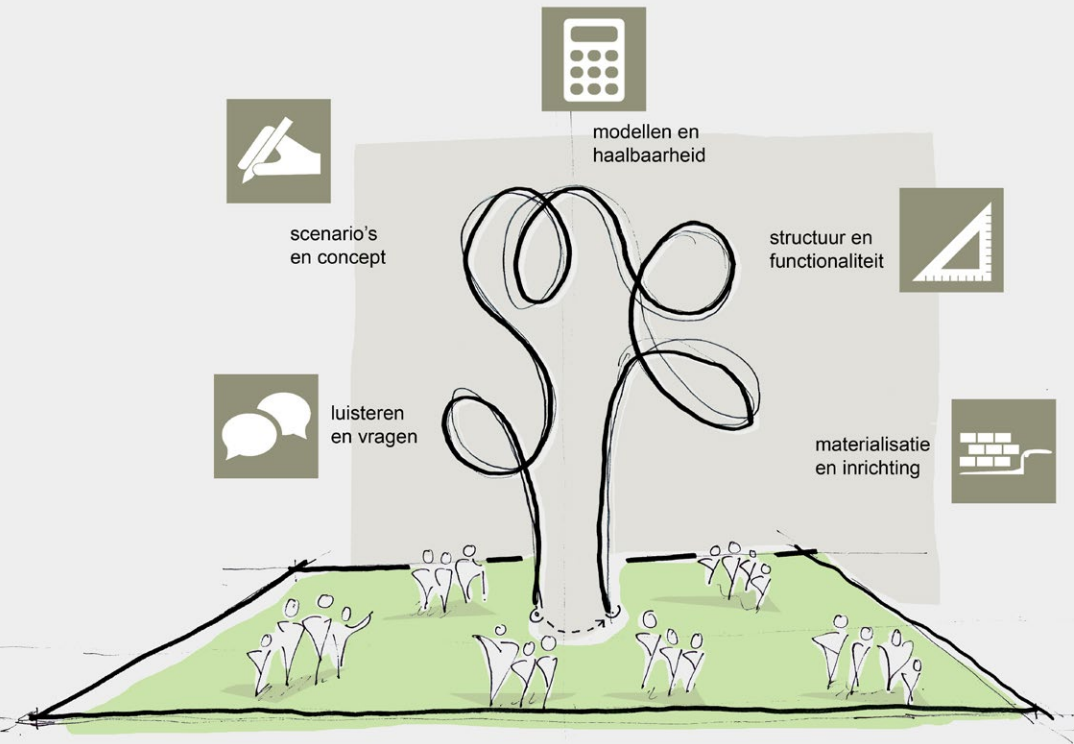

## werkwijze

De werkwijze van opZoom kenmerkt zich door het samenbrengen en verbinden van de betrokken partijen en randvoorwaarden.

We zijn geen solistische architecten die uit een Programma van Eisen zelfstandig een ontwerp destilleren. Nee, we trekken er op uit en werken intensief samen om een passend en aansprekend gebouw te realiseren, passend in de omgeving.

Wij staan een intensief en verrijkend proces voor, waarbij alle betrokkenen hun inbreng hebben. Zo'n proces staat ons inziens garant voor het slagen van een gebouw. Of beter gezegd: dit proces vormt het gebouw. Uit onze ervaring opgedaan in diverse projecten herkennen we enkele essentiële stappen die garant staan voor een succesvol proces.



## de zorg in beweging

De zorgsector is zich in hoog tempo bewust geworden van de noodzaak tot transformatie van institutionele zorg naar verzorgd wonen in de samenleving. Niet alleen de wens van de klant en het type klant, maar ook de zorgfinanciering zijn de afgelopen jaren sterk veranderd. Mensen worden steeds ouder, krijgen soms te maken met meerdere aandoeningen, en willen of moeten langer thuis blijven wonen.

De huisvesting verandert hierdoor: van relatief eenvoudig en normatief (verzorgings- en verpleeghuizen) naar klantgericht en hoog-complex (kleinschalig beschermd wonen, wonen met een plus, revalidatie- en zorghotels). Standaardoplossingen geven geen antwoord meer op de toekomstige vraag. Een integrale samenwerking van zorgpartijen met andere stakeholders, zoals andere zorg- en dienstverlenende partijen, beleggers, woningcorporaties en gemeenten, is voor het toekomstbestendig maken van bestaande als nieuwe terreinen en gebouwen inmiddels een voorwaarde geworden. Het gezamenlijk ontwikkelen van een geïntegreerde woonzorgvisie met de nieuwe marktgerichte woonconcepten die daar bij passen biedt mooie kansen!



## expertise in de zorg

opZoom maakt al ruim twintig jaar deel uit van de dynamische transformatie in wonen, zorg en dienstverlening. Eind jaren negentig ontwierpen we al aan de eerste 'wozoco's', woonzorgcomplexen. Gesloten zorginstellingen werden daarbij opengebroken: laagdrempelig en toegankelijk, met zorg en dienstverlening ook voor de buurt en ruimere en levensloopbestendige woningen voor ouderen. Vitaal wonen, middenin en onderdeel van de samenleving.

Onze opgebouwde kennis en expertise zetten we in vanaf de haalbaarheidsfase. We ondersteunen zorgpartijen en vastgoedeigenaren bij het vertalen van een gezamenlijke visie en verbeelden deze met sfeerimpressies en vernieuwende woonconcepten op het niveau van stedenbouw, landschap, architectuur en interieur. Tijdens het verdere ontwerp en uitvoering ontwerpen we de kaders voor een helende omgeving waarbinnen nog voldoende ruimte is voor aanpassingen. Gebouwonderdelen en materialen worden door een bouwbegeleidingsgroep getoetst en gekeurd op functionaliteit, onderhoud en uitstraling.

Het resultaat zijn breed gedragen, geliefde en toekomstbestendige woonzorgcomplexen, waar medewerkers graag aan het werk gaan en bewoners graag vertoeven.



## kernwaarden concepten in de zorg

- 1 wonen en werken in een helende, prettige omgeving
- 2 in direct contact met tuin, buiten, omgeving
- 3 ruimte voor dynamiek-ontmoetingen, ruimte voor rust-privacy
- 4 formeel en informeel ontmoeten, tijdens een ommetje
- 5 natuurlijke en vanzelfsprekende oriëntatie
- 6 uitnodigend en stimulerend om te bewegen
- 7 ervaring en expertise zónder klinische ziekenhuisuitstraling
- 8 flexibel en te verkleuren naar de toekomst toe
- 9 duurzaam in materiaal, onderhoud en energie
- 10 toekomstbestendig en waarde creërend



## wonen en werken in een helende, prettige omgeving

1



### **ZZG Herstelcentrum Park Dekkerswald, Groesbeek**

In opdracht van ZZG Zorggroep - opgeleverd 2012

Nieuwbouw herstelcentrum met ruim 120 zorgsuites, activiteiten- en behandelruimten, grand café, restaurant, expertisecentrum en ondersteunde ruimten



in direct contact met tuin,  
buiten, omgeving

2

**Heilaarstaete, Breda**

In design & build met SMT, voor Thebe en GGz Breburg -  
in uitvoering 2021

Woonzorggebouw met kennis-, expertise- en diagnosecentrum voor  
mensen met dementie, hersenletsel en psychische problematiek



ruimte voor dynamiek-  
ontmoetingen, ruimte  
voor rust-privacy



**ZZG Herstelcentrum Park Dekkerswald, Groesbeek**  
In opdracht van ZZG Zorggroep - opgeleverd 2012

Nieuwbouw herstelcentrum met ruim 120 zorgsuites, activiteiten-  
en behandelruimten, grand café, restaurant, expertisecentrum en  
ondersteunde ruimten

3



## formeel en informeel ontmoeten, tijdens een ommetje

4

### Vreedenhoff, Arnhem

In opdracht van Vreedenhoff Arnhem - renovatie opgeleverd  
najaar 2020, nieuwbouw technisch ontwerp gereed

Nieuwbouw en verbouw met onder andere grand café, restaurant,  
winkeltjes, activiteitenruimten, (para)medische diensten, vergader-  
en flexplekken en logeerunits



## natuurlijke en vanzelfsprekende oriëntatie

5

### Heilaarstaete, Breda

In design & build met SMT, voor Thebe en GGz Breburg -  
in uitvoering 2021

Woonzorggebouw met kennis-, expertise- en diagnosecentrum voor  
mensen met dementie, hersenletsel en psychische problematiek



uitnodigend en stimulerend  
om te bewegen

6



**ZZG Herstelcentrum Park Dekkerswald, Groesbeek**  
In opdracht van ZZG Zorggroep - opgeleverd 2012

Nieuwbouw herstelcentrum met ruim 120 zorgsuites, activiteiten- en behandelruimten, grand café, restaurant, expertisecentrum en ondersteunde ruimten



## ervaring en expertise zónder klinische ziekenhuisuitstraling

7



### Hof van de Elst, Wijchen

In opdracht van Talis Nijmegen ism de ZZG zorggroep opgeleverd 2012 en 2017

46 zelfstandige zorgappartementen (scheiden wonen zorg), 22 appartementen beschermd wonen ZZG, een eerstelijnsgezondheidscentrum en parkeergarage



flexibel te verkleuren  
naar de toekomst toe

8

**Kerkwijk, Didam**

In opdracht van Plavei ism GGNet - opgeleverd 2012

8 groepswoningen, 6 studio's en 36 appartementen





## duurzaam in materiaal, onderhoud en energie

9



### Bunschoterhof, Ede

In opdracht van Woonstede Ede ism Vilente - opgeleverd 2019

56 levensloopbestendige driekamer huurappartementen, waarvan één tbv kantoor en ontmoetingsruimte Vilente, met parkeergarage



## toekomstbestendig en waarde creërend

10

### **Agnetenhof, Nijmegen**

In opdracht van Van de Klok voor Woonwaarts en Stichting  
De Waalboog - opgeleverd 2023

45 tweekamerappartementen voor mensen met dementie en  
somatische problematiek





fotografie: Annemarie Boonstra

## ook actief in de hoog specialistische zorg

Met de kernwaarden waarmee wij aan onze projecten werken gecombineerd met onze opgebouwde ervaring en expertise in het ontwerpen aan (zorg)logistieke processen ontwerpen wij ook aan complexen waar hoog specialistische zorg wordt geboden, zoals in een ziekenhuis.

Bij deze omgevingen, waar wij als mens veelal niet voor ons plezier naar toe gaan, richten wij ons specifiek op het bevorderen van het welzijn en het verminderen van stress bij zowel patiënt als professional. Wij geven vorm aan een omgeving waarin de aandacht en professionaliteit van de behandelaar tot uiting komt en de vanzelfsprekendheid en gastvrijheid voor de patiënt centraal staat.

Wij ontwerpen graag samen met alle gebruikers, bottom-up, met als resultaat een breed gedragen ruimtelijke en functionele invulling met flexibiliteit en toekomstwaarde. Een omgeving waarin de professional met plezier zijn werk doet en de patiënt aangenaam verblijft.

Voor Ziekenhuis Nij Smellinghe hebben wij op deze wijze het ontwerp gemaakt voor de verbouw en renovatie van het bestaande 20 jaar oude OK complex (OKC) en de uitbreiding van een nieuwbouwdeel met een hybride OK en 6 OK's.



**opZoom**

Willemsplein 5  
6811 KA Arnhem  
026 368 42 70  
bureau@opzoom.nl  
www.opzoom.nl

**Colofon**

Uitgave: opZoom architecten  
Fotografie: Klaas Tuin,  
Petra Appelhof en Pim Geerts.  
Tekeningen en tekst: opZoom  
© opZoom, Arnhem, 2023



