



OPZOOM

transformeert



OPZOOM
architecten bv www.opzoom.nl



10 lessen voor een succesvolle transformatie

- | | | | |
|---|------------------------------------|----|--|
| 1 | duik in het verleden | 6 | creëer specifieke ruimten |
| 2 | bepaal de waarden | 7 | schroom niet - <i>om in te grijpen</i> |
| 3 | respecteer structuren | 8 | verdicht |
| 4 | waarborg karakteristieke elementen | 9 | denk circulair |
| 5 | doe inventieve ingrepen | 10 | laat je verrassen |

Uit onze ontwerppraktijk hebben we deze lessen gedestilleerd. Het zijn 10 lessen om te komen tot een waardevol hergebruik van ons erfgoed. Helaas is het geen stappenplan met een gegarandeerd succes. Het is een continu schakelen tussen de verschillende aspecten en schaalniveaus.

Maar wees vrij om ze toe te passen!

Centraal op het oude Dekkerswald in Groesbeek staat de bijna 100 jaar oude kapel van de zusters Onder De Bogen. De door Eduard Cuypers in vroeg Amsterdamse School stijl ontworpen kapel is van binnen voorzien van schitterende schilderijen en mozaïeken van Piet Gerrits. Door middel van de kleine uitbreiding met een tearoom en het herstellen van de enkele oude entrees is nu een zeer divers gebruik mogelijk van de kapel.



Kapel Onder De Bogen, Groesbeek
In opdracht van ZZG Zorggroep Nijmegen

Restauratie en verbouwing van een 100 jaar oude kapel tot multifunctioneel middelpunt van Park Dekkerswald.

foto: ZZG Zorggroep



Het gevangeniscomplex wordt getransformeerd naar een open stedelijk gebied. De waardevolle monumentale gebouwen krijgen een nieuwe functie in de vorm van een laagdrempelig hotel. Je overnacht in een voormalige cel. De later gerealiseerde aan- en bijgebouwen maken plaats voor nieuwbouw. Deze nieuwbouw neemt 'uit respect' afstand tot het koepelgebouw en daarmee ontstaan er groene tussenruimten. Aan deze stedelijke tuinen wordt gewoond en gerecreëerd.

Koepelgevangenis, Arnhem

In opdracht van NEST ontwikkeling en de EHM groep

Herbestemming van de voormalige Koepelgevangenis en het omliggende terrein.

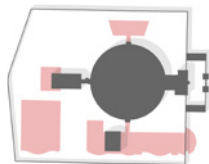

ruimte maken

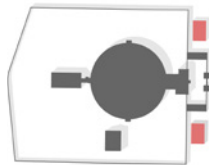

herstel ensemble

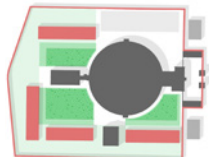

hoven en nieuwbouw

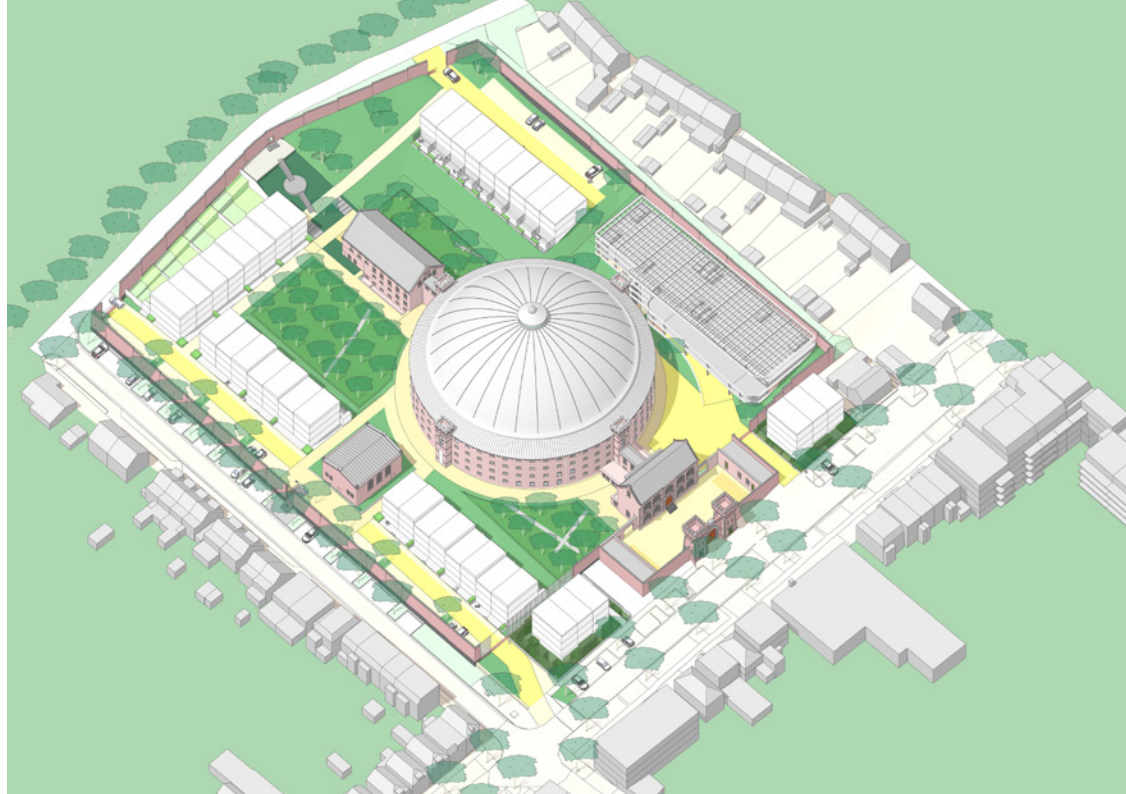

Het transformatieconcept van de Boulevard gaat uit van de ruimtelijke structuur van de voormalige ambachtsschool. De royale gangen en trappenhuizen vormen nog steeds de ruggengraat van het gebouw. De kenmerkende tegel-lambrisering en de marmoleum vloeren hebben we daar waar nodig hersteld en opgefrist. Deze kwaliteiten geven het gebouw de grandeur en ook voel je weer die tiener die door de gangen van de middelbare school dwaalt. En kijk je door een oud lokaalraam terug in de tijd.

De Boulevard, Arnhem

In opdracht van SPF Beheer bv en bouwcombinatie Klok-Draisma

Transformatie van een monumentale ambachtsschool naar een woongebouw met 40 specifieke lofts.



WILLEM DIEHE
PRIJS





De Boulevard, Arnhem - publiekswinaar Willem Diehlprijs 2019

Het monumentale grachtenpand aan de Prinsengracht is omgebouwd van één groot herenhuis tot vier stadsappartementen. In het ontwerp van opZoom wordt optimaal geprofiteerd van de drie oorspronkelijke entrees van de woning, zowel op het niveau van de bel-etage als ook het souterrain. Historisch onderzoek door middel van tekeningen en foto's laat zien dat deze entrees ook oorspronkelijk afzonderlijk zijn gebruik. De karakteristieke binnenplaats is de nieuwe lichte hof waaromheen wordt gewoond.

Prinsengracht, Amsterdam
Particuliere opdracht

Verbouwing en restauratie van een monumentaal grachtenpand aan de Prinsengracht, naast het Anne Frank Huis en onder de Westertoren, Amsterdam.



De oorspronkelijke royale prefab betonnen puien geven de lokaalstudio's hun ruime en lichte sfeer. Om deze kenmerkende gevel te behouden zijn de beton-glazen gevels getransformeerd tot een klimaatgevel: alle appartementen zijn van binnenuit voorzien van studiobrede glazen voorzetgevels waardoor er een brede spouw ontstaat waarin de koudere ventilatielucht eerst wordt opgewarmd alvorens de woningen te ventileren. In de zomer wordt de zon juist geweerd.

De Reünie, Veenendaal

In opdracht van VolkerWessels Vastgoed en Woonstichting Patrimonium

Het herbestemmen van een leegstaand Technische School naar jongerenhuisvesting.

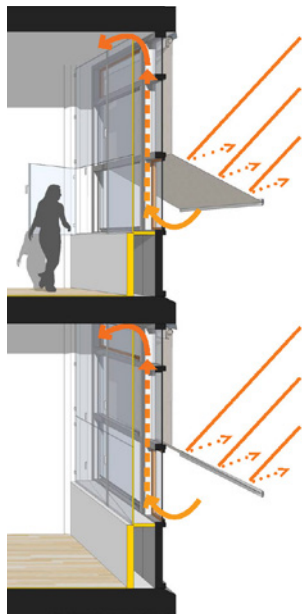

Bijna iedere loft was – één op één – een klaslokaal. Door de loftwoningen niet door wandjes op te delen maar juist verschillende niveaus te creëren zijn de lokalen nog als zodanig herkenbaar en worden zij optimaal benut en beleefd. In iedere loft bevindt zich een op maat gemaakt interieurmeubel, bestaande uit een podium, keuken, berging, trap, badkamer en splitlevelverdieping. Deze getrapte indeling bood meteen de oplossing voor de oorspronkelijke hoge borstweringen; vanaf het podiumniveau heeft men vrij zicht naar buiten.

De Boulevard, Arnhem

In opdracht van SPF Beheer bv en bouwcombinatie Klok-Draisma

Transformatie van een monumentale ambachtsschool naar een woongebouw met 40 specifieke lofts.

foto: Gelders Archief, 1501-04 -1959, D. Renes, CC-BY-4.0 licentie

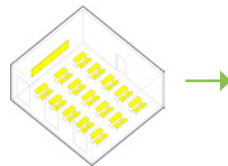

van tekenlokaal....

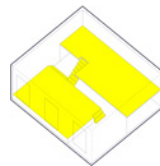

nieuwe niveau's

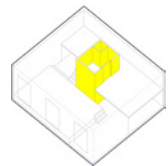

kern met sanitair

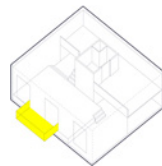

buitenruimte

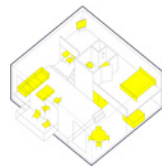

....naar loft



Forse ingrepen in beeld en ook eigendom zijn soms noodzakelijk om een nieuwe toekomst mogelijk te maken. En dat loont blijkt ook uit het juryrapport:

“Hier metamorfoseerde een statusloos gebied tot een woonwijk waar je graag bent. Dat is een wonder op microschaal. Bouw van Jou bewijst dat je verpauperde wijken kunt transformeren tot pareltjes in een dorp of stad en sluit daarmee naadloos aan bij de aard van NRP Gulden Feniks.”

Bouw van Jou, Deventer

In opdracht van Woonbedrijf Ieder1 Deventer

Herstructurering van een naoorlogse stempel met 42 woningen.





Bouw van Jou, Deventer - winnaar Gulden Feniks 2016 in de categorie renovatie

Landgoed Klingelbeek, met haar voeten in de Rijn, is in ontwikkeling. Binnen een fraai nieuw landschappelijk ontwerp worden woningen toegevoegd. Ook de villa wordt verdicht met meerdere appartementen. Anno 2020 resideren er niet één maar meerdere families op Klingelbeek!

Villa Klingelbeek, Arnhem

In opdracht van Schipper Bosch

Restauratie en transformatie van een monumentale villa naar 5 luxe studio's, 4 appartementen en een penthouse.



foto: Landgoed Klingelbeek



Zoek naar materialen in het bestaande gebouw om direct her te gebruiken. Geen af- en aanvoer en ook geen nieuwe grondstoffen. Zo hebben we de niet meer functionele kerkbanken hergebruikt: de rugleuningen vormen de begeleidende wand langs de nieuwe trap, de voetsteunen zijn gebruikt om de pantry en de gedenkruimte af te schermen, en de zitting wordt verwerkt in de garderobe. De meest directe vorm van circulariteit.

Opstandingskerk, Arnhem

In opdracht van Protestantse Gemeente Arnhem

Verbouwing van een Rijksmonumentale kerk uit de wederopbouwperiode waarbij toegankelijkheid, openheid en intimiteit opnieuw worden vormgegeven.



van kerkbank....



....naar onderdeel van het gebouw



Al jaren is opZoom trots huurder van een van de verdiepingen in de Nederlanden van 1845, hèt gebouw van Dudok in Arnhem. Door de jaren heen knapten we het pand steeds een beetje op. Kom op de koffie en laat je verrassen!

Dudok Willemsplein, Arnhem
In opdracht van Triodos Vastgoedfonds Zeist
Revitalisering van ons kantoorpand.



foto: collectie Rijksdienst voor het Cultureel Erfgoed, 20025.498





werken aan monumenten

Villa Klingelbeek, Arnhem	18 ^e eeuw	gemeentelijk monument
Brabantse Turfmarkt, Delft	1831	rijksmonument
Prinsengracht, Amsterdam	1850	rijksmonument habitat gebied
De Koepelgevangenis, Arnhem	1886	rijksmonument
De Boulevard, Arnhem	1895	gemeentelijk monument
Nieuwedijk, Amsterdam	19 ^e eeuw	beeldbepalend stadsbeeld
Oude gracht, Utrecht	19 ^e eeuw	gemeentelijk monument
Diezerstraat, Zwolle	19 ^e eeuw	beschermd stadsgezicht
Kapel Onder de Bogen, Groesbeek	1919	gemeentelijk monument
Grote Noord, Hoorn	1920	beschermd stadsgezicht
Dudok Willemsplein, Arnhem	1939	rijksmonument
Opstandingskerk, Arnhem	1962	rijksmonument



opZoom

opZoom is een full service architectenbureau (BNA) dat gerund wordt door ervaren directie architecten Marie-Jeanne Sas MSc. en Johan Blokland MSc. en partnerarchitect Bastiaan Buurman MArch. Het richt zich op maatschappelijke opgaven in de sectoren wonen, zorg en welzijn. Een substantieel deel van de opgaveportefeuille bestaat uit herstructureren en herwaarderen van bestaand, vaak monumentaal vastgoed waarbij duurzaamheid, eigenheid en realisatie voorop staan.

De architecten van opZoom staan midden in de samenleving, zijn sociaal geëngageerd en gaan graag en voortvarend de open dialoog met hun opdrachtgevers en gebruikers aan, op zakelijk en persoonlijk niveau. Sleutelwoorden hierbij zijn: empathie, visie en verbeelding.

Het bureau werkt uiterst efficiënt en flexibel, met een team van hoogopgeleide medewerkers en in hoogwaardige samenwerkingsverbanden. We kunnen grote complexe plannen aan en waarderen tegelijkertijd de uitwerking op detailniveau. opZoom opereert daadkrachtig, denkt proactief mee en zorgt voor een gestroomlijnd proces, waarbij planning en budget leidend zijn.

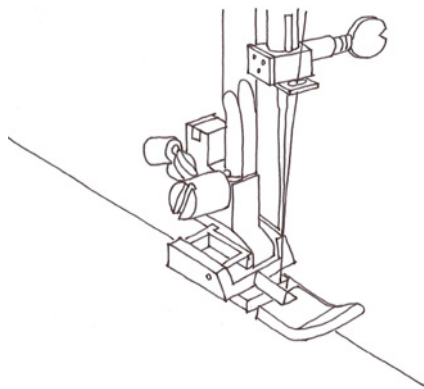

innemen en uitleggen

Ook wij hadden van die broeken. Moeder kocht ze een maat te groot of we kregen ze door via familie. Eerst de zoom innemen en dan een jaar of halfjaar later weer uitleggen. Duurzaamheid en flexibiliteit in al zijn eenvoud.

We zijn in het vak geneigd om voor duurzaamheid ons enkel te richten op de techniek. Ingewikkelde berekeningen en technische hoogstandjes. Zouden we juist niet gebouwen moeten maken die we eenvoudig kunnen innemen en uitleggen? Zoals de zoom in je broek je de ruimte gaf om te groeien, zo moeten gebouwen de gebruikers de ruimte geven om mee te gaan in de tijd.

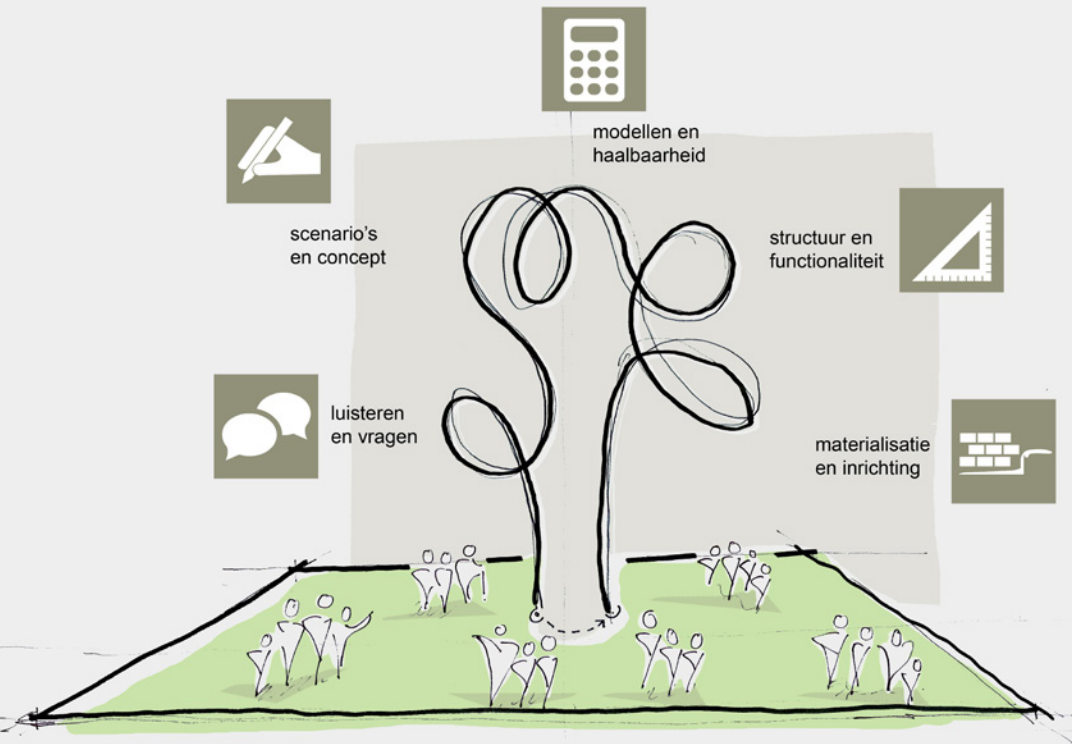

werkwijze

De werkwijze van opZoom kenmerkt zich door het samenbrengen en verbinden van de betrokken partijen en randvoorwaarden.

We zijn geen solistische architecten die uit een Programma van Eisen zelfstandig een ontwerp destilleren. Nee, we trekken er op uit en werken intensief samen om een passend en aansprekend gebouw te realiseren, passend in de omgeving.

Wij staan een intensief en verrijkend proces voor, waarbij alle betrokkenen hun inbreng hebben. Zo'n proces staat ons inziens garant voor het slagen van een gebouw. Of beter gezegd: dit proces vormt het gebouw. Uit onze ervaring opgedaan in diverse projecten herkennen we enkele essentiële stappen die garant staan voor een succesvol proces.



opZoom

Willemsplein 5
6811 KA Arnhem
026 368 42 70
bureau@opzoom.nl
www.opzoom.nl

colofon

Uitgave: opZoom architecten
Fotografie tenzij anders vermeld:
Klaas Tuin, Lynn van Gijzel,
Petra Appelhof en Pim Geerts.
Tekeningen en tekst: opZoom
© opZoom, Arnhem, 2023

disclaimer

Met het samenstellen van dit hebbedingetje hebben wij ons uiterste best gedaan de herkomst van beeldmateriaal te achterhalen en waar nodig te vermelden. Van historisch beeldmateriaal is de herkomst dan wel de rechthebbende moeilijk te achterhalen. Mocht u informatie hebben over de herkomst van deze beelden dan houden wij ons aanbevelen.

Zo nodig plaatsen wij dan bij herdruk de juiste bronvermelding bij de beelden of gaan wij, in geval beeld het onder een betaalde licentie valt, over tot verwijdering van het beeldmateriaal. Degenen die menen rechten te kunnen doen gelden op gebruikte beelden, kunnen mailen naar bureau@opzoom.nl ovv 'bron historisch beeldmateriaal hebbedingetje'.



